

RETENTOR LATERAL



TECNOSERV

Técnica e Experiência. De Verdade.

*As especificações presentes neste catálogo poderão ser alteradas a qualquer momento sem prévio aviso.

APLICAÇÃO : Moldes com placas flutuantes ou no conjunto extrator.

VANTAGEM : O retentor lateral retarda a abertura de placas de moldes da linha de fechamento. Pode ser utilizado também na extração.

Observação : A carga pode ser aumentada, acrescentando o nr. de lâminas.

MATÉRIA PRIMA: Aço 1.8159

DUREZA : 45 +- 3 HRC.

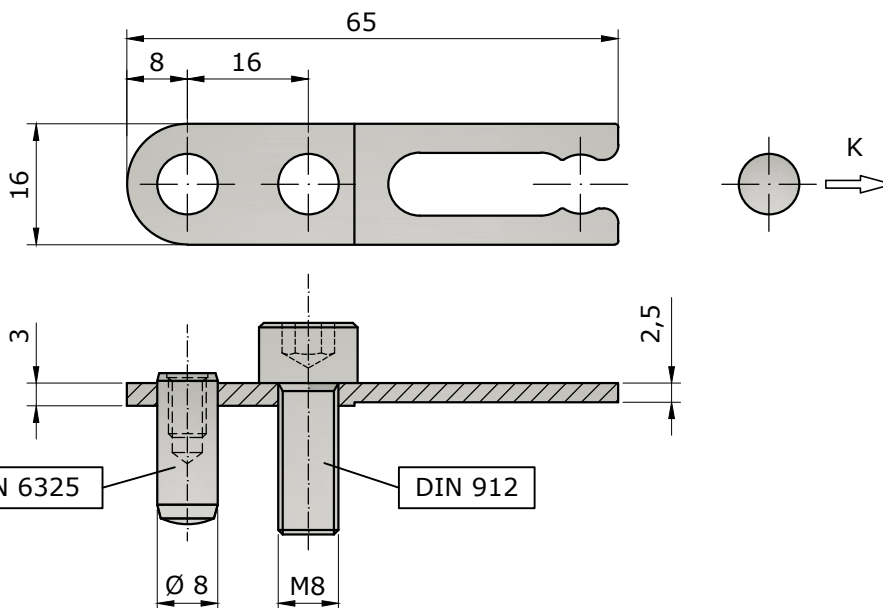

Carga (Kgf) = K

1 lâmina	2 lâminas	3 lâminas	4 lâminas	CÓDIGO
K1 = 7,5	K2 = 15	K3 = 22,5	K4 = 30	RTL-6516

Nota: Os dados das cargas são aproximados, utilizar somente como referência.

