

**PINOS EXTRATORES**



**TECNOSERV**

**Técnica e Experiência. De Verdade.**

\*As especificações presentes neste catálogo poderão ser alteradas a qualquer momento sem prévio aviso.

APLICAÇÃO : Extração de peças injetadas.

MATÉRIA PRIMA: Aço para trabalho a quente.

DUREZA : 52 A 54 HRC.

EXECUÇÃO : Retificado e nitretado.

CABEÇA : Forjado a quente.

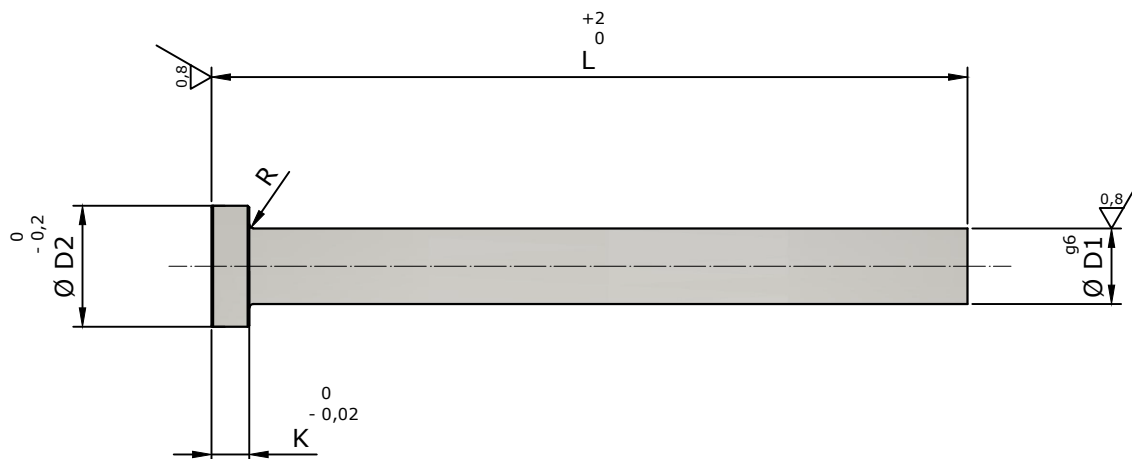
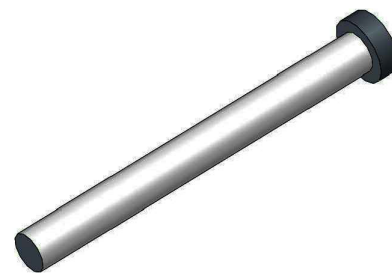

Ex. de pedido : Pino Extrator Ø1 x 100 TIPO A  
PRT-Ø1x100-A

ØD1	ØD2	K	R	L										
				100	150	200	250	300	350	400	450	500		
1	2,5	1,2	0,2	Ø1x100	Ø1x150	-	-	-	-	-	-	-	-	-
1,5	3	1,5	0,2	Ø1,5x100	Ø1,5x150	Ø1,5x200	-	-	-	-	-	-	-	-
2	4	2	0,2	Ø2x100	Ø2x150	Ø2x200	-	-	-	-	-	-	-	-
2,5	5	2	0,3	Ø2,5x100	Ø2,5x150	Ø2,5x200	Ø2,5x250	Ø2,5x300	-	-	-	-	-	-
3	6	3	0,3	Ø3x100	Ø3x150	Ø3x200	Ø3x250	Ø3x300	-	-	-	-	-	-
3,5	7	3	0,3	Ø3,5x100	Ø3,5x150	Ø3,5x200	Ø3,5x250	Ø3,5x300	-	-	-	-	-	-
4	8	3	0,3	Ø4x100	Ø4x150	Ø4x200	Ø4x250	Ø4x300	-	-	-	-	-	-
4,5	8	3	0,3	Ø4,5x100	Ø4,5x150	Ø4,5x200	Ø4,5x250	Ø4,5x300	-	-	-	-	-	-
5	10	3	0,3	Ø5x100	Ø5x150	Ø5x200	Ø5x250	Ø5x300	-	-	-	-	-	-
6	12	5	0,5	Ø6x100	Ø6x150	Ø6x200	Ø6x250	Ø6x300	Ø6x350	Ø6x400	-	-	-	-
8	14	5	0,5	Ø8x100	Ø8x150	Ø8x200	Ø8x250	Ø8x300	Ø8x350	Ø8x400	-	-	-	-
10	16	5	0,5	Ø10x100	Ø10x150	Ø10x200	Ø10x250	Ø10x300	Ø10x350	Ø10x400	-	-	-	-
12	18	7	0,8	Ø12x100	Ø12x150	Ø12x200	Ø12x250	Ø12x300	Ø12x350	Ø12x400	-	-	-	-
14	22	7	0,8	Ø14x100	Ø14x150	Ø14x200	Ø14x250	Ø14x300	Ø14x350	Ø14x400	-	-	-	-
16	22	7	0,8	Ø16x100	Ø16x150	Ø16x200	Ø16x250	Ø16x300	Ø16x350	Ø16x400	-	-	-	-
18	24	7	0,8	Ø18x100	Ø18x150	Ø18x200	Ø18x250	Ø18x300	Ø18x350	Ø18x400	Ø18x450	Ø18x500	-	-
20	26	8	1	Ø20x100	Ø20x150	Ø20x200	Ø20x250	Ø20x300	Ø20x350	Ø20x400	Ø20x450	Ø20x500	-	-

APLICAÇÃO : Extração de peças injetadas.

MATÉRIA PRIMA: Aço para trabalho a quente.

DUREZA : 52 A 54 HRC.

EXECUÇÃO : Retificado e nitretado.

CABEÇA : Forjado a quente.

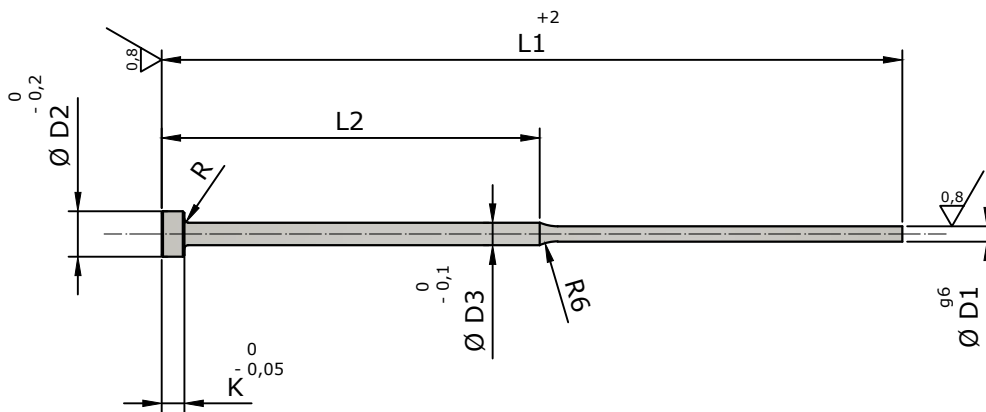

Ex. de pedido : Pino Extrator Ø1 x 100 TIPO C  
PRT-Ø1x100-C

Ø D1	1	1,5	2	2,5	
Ø D2	4	6	6	6	
Ø D3	2	3	3	3	
K	2	3	3	3	
R	0,3	0,3	0,3	0,3	
L1	L2	CÓDIGO			
100	50	Ø1x100	Ø1,5x100	Ø2x100	Ø2,5x100
125		Ø1x125	Ø1,5x125	Ø2x125	Ø2,5x125
150		Ø1x150	Ø1,5x150	Ø2x150	Ø2,5x150
160		Ø1x160	Ø1,5x160	Ø2x160	Ø2,5x160
175	75	Ø1x175	Ø1,5x175	Ø2x175	Ø2,5x175
200		Ø1x200	Ø1,5x200	Ø2x200	Ø2,5x200
250		Ø1x250	Ø1,5x250	Ø2x250	Ø2,5x250