

**ANEL DE CENTRAGEM**



**TECNOSERV**

**Técnica e Experiência. De Verdade.**

\*As especificações presentes neste catálogo poderão ser alteradas a qualquer momento sem prévio aviso.

APLICAÇÃO : Centragem de moldes em injetoras.  
Montado com bucha de injeção fria (BIJ).

MATÉRIA PRIMA : Aço SAE 1020.

ACABAMENTO : N8.

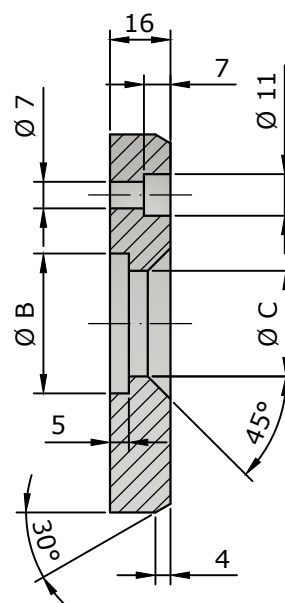
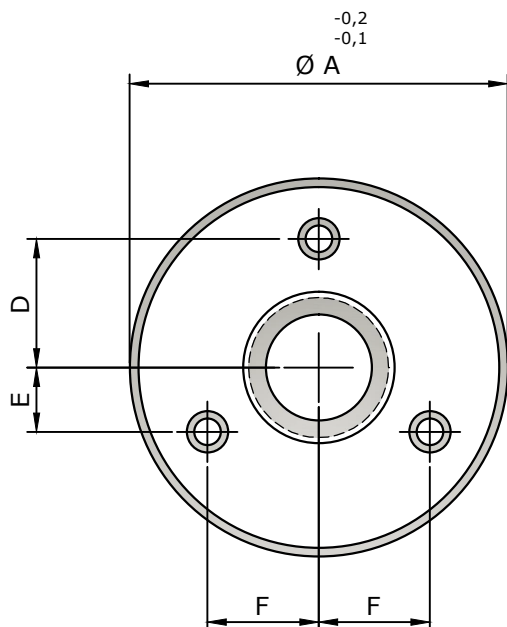

Ø A	Ø B	Ø C	D	E	F	CÓDIGO
80	31	24	30	15	26	<b>ANC-0830</b>
	37	28				<b>ANC-0836</b>
90	31	24	34	17	29,4	<b>ANC-0930</b>
	37	28				<b>ANC-0936</b>
	49	39				<b>ANC-0948</b>
100	31	24	34	17	29,4	<b>ANC-1030</b>
	37	28				<b>ANC-1036</b>
	49	39				<b>ANC-1048</b>
110	31	24	40	20	34,6	<b>ANC-1130</b>
	37	28				<b>ANC-1136</b>
	49	39				<b>ANC-1148</b>
120	37	28	44	22	38,1	<b>ANC-1236</b>
	49	39				<b>ANC-1248</b>
125	37	28	44	22	38,1	<b>ANC-1336</b>
	49	39				<b>ANC-1348</b>